

ARECO SPIRIT PANEL

Sandwichpaneler för fasadbeklädnad



Areco Profiles är en av de ledande producenter inom tillverkning av byggplåtprodukter.

Verksamheten riktar sig till byggindustrin med ett omfattande utbud av byggkomponenter i tunnplåt för bostäder och kommersiella fastigheter. Vi är representerade med fem fabriker i fyra länder, vilket gör oss till en av de viktigaste aktörerna inom byggplåtsegmentet.

Våra kunder betyder allt för oss och vi vill basera vårt sortiment, produkternas kvalitet och pris utifrån kundernas behov. Som team är vi erfarna, snabba och flexibla. Vi har en modern och nytänkande syn både på branschen och våra produkter. Det är därför vi alltid försöker gå vår egen väg och tänka innovativt för att tillsammans med kunden hitta effektiva lösningar.

Areco Spirit Panel är ett sandwichelement bestående av en mineralullkärna som har limmats med en ytbelagd 0,5 - 0,6 mm tjock stålskiva med mönstrad eller slät yta på båda sidorna. Elementet passar i ytter- och mellanväggar samt undertak för byggnader utan eller med brandkrav.

Typiska användningsobjekt för elementet är industri- och affärslokaler, idrottshallar, kraftverk och olika lagerlokaler. Särskilda användningsobjekt är ventilations - och kabelutrymmen, friskluftskammare samt brand- och explosionsrum.

Areco Spirit Panel-element kan monteras på långa stomspann, vilket innebär att monteringen blir ekonomisk och snabb. ASP-elementet har de bästa brandegenskaper i sin klass, samt utmärkt värme- och ljudisolering.

Elementen kan fästas på trä-, stål- och betongstommar. ASP-element kan också användas när gamla lokaler renoveras eller moderniseras. Att bygga ut eller ändra en hall som har byggts av sandwichpaneler blir enkelt och kostnadseffektivt.

Vår konstruktionsavdelning erbjuder vägledning och support under hela byggtiden för att hjälpa dig att nå bästa möjliga slutresultat.

Areco Spirit Panel tillverkas på vår fabrik i Somero, Finland, därifrån levererar vi till alla länder i Norden samt Baltikum. Vi erbjuder snabba leveranstider för samtliga projekt.

Tillverkningen av Areco Spirit Panel-elementen startade år 2009 och används idag i hela Europa. Elementen är testade och CE-märkta av den Teknologiska Forskningscentralen VTT, som är ett av de ledande forsknings- och teknologibolagen i Europa. Ett ständigt kvalitetskontroll av VTT säkerställer att elementen håller tillförlitlighet och kvalitet.

Areco Spirit Panel

PRODUKTFÖRDELAR/EGENSKAPER

PRODUKTFÖRDELAR

- Mineralullkärna, A2-s1, d0
- Högt brandmotstånd upp till EI240
- Utmärkt värme- och ljudisolering
- Längder: 910 – 12 000 mm
- Täckbredd: 1200 mm
- Tjocklekar: 100 – 300 mm
- Inbrottsskydd upp till klass 2
- Snabba leveranser
- Teknisk support under hela byggtiden



PRODUKTEGENSKAPER

Standardpaneler variant -S

	Tjocklek (mm)	Vikt (kg/m ²)*	Brandmotstånd	U _c värde (W/m ² K)	Bredd (mm)	Maxlängd (mm)
ASP100-S	100	17-19	EI60/120	0,38	1 200	910-12 000
ASP120-S	120	18-21	EI60/120	0,31	1 200	910-12 000
ASP150-S	150	21-25	EI120	0,26	1 200	910-12 000
ASP175-S	175	23-27	EI120	0,22	1 200	910-12 000
ASP200-S	200	25-30	EI120	0,20	1 200	910-12 000
ASP240-S	240	29-35	EI240	0,16	1 200	910-12 000
ASP300-S	300	34-41	EI240	0,13	1 200	910-12 000

*Vikten är beroende av stenullens densitet



Areco Spirit Panel

FÄRGER

Broschrens färgmallar gäller enbart som en riktlinje. Vi erbjuder även andra alternativ för färg och ytbeläggning.

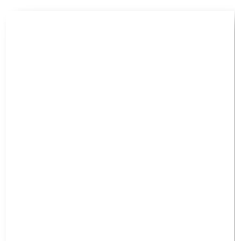

Vit RAL9010

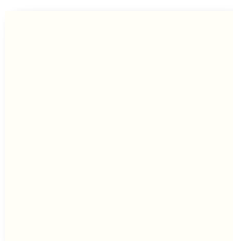

Gråvit RAL9002



Ljusgrå RAL7040



Grå RAL7000

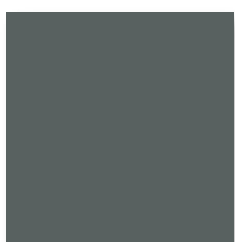

Antracitgrå RAL7016



Mörkgrå RAL7024

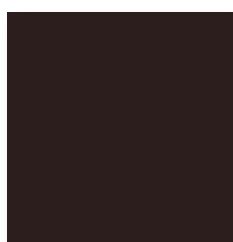

Svart RAL9005

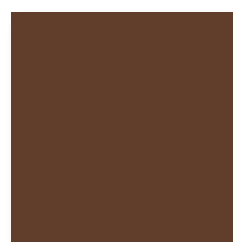

Mörkbrun RAL8019

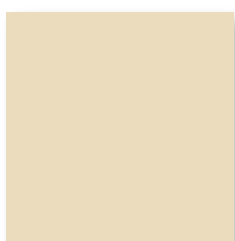

Elfenbensvit RAL1015



Ljusgul RAL1002



Röd RAL3009



Djäv Röd RAL3020

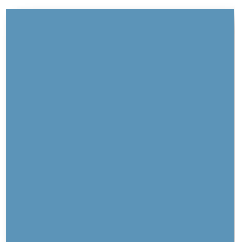

Ljusblå RAL5024



Blå RAL5001



Grön RAL6002



Silvermetallic RAL9006



Mörksilvermetallic RAL9007



Grafitgråmetallic RR45

Areco Spirit Panel

PROFILER

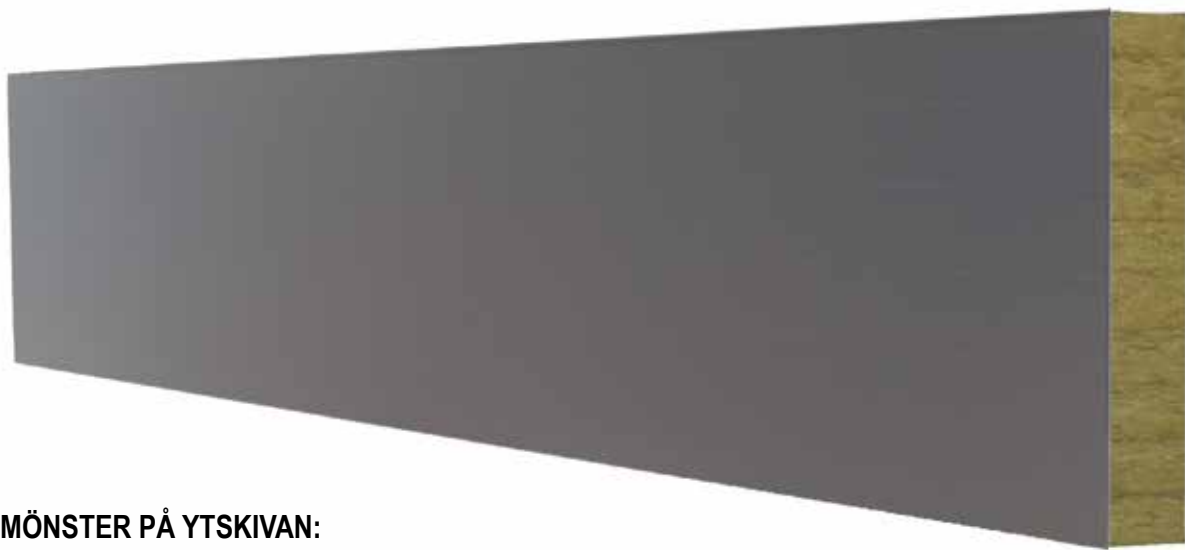

MÖNSTER PÅ YTSKIVAN:

Slät yta

Skuggspår 150, 200, 600

Profilering S50

Mikroprofilering M10, M15

Perforerad insida/utsida

Alternativ för ytbeläggning: PE, PVDF och Karat övriga specialytbeläggningar på beställning.

PROFIL	YTSKIVAN	INRE YTA
Mikroprofilering 10	X	
Mikroprofilering 15	X	X
Profilering S50	X	
Skuggspår V150	X	X
Skuggspår V200	X	X
Skuggspår V600	X	X
Slät	X	X
Perforerad	X	X



Areco Spirit Panel

PROFILER

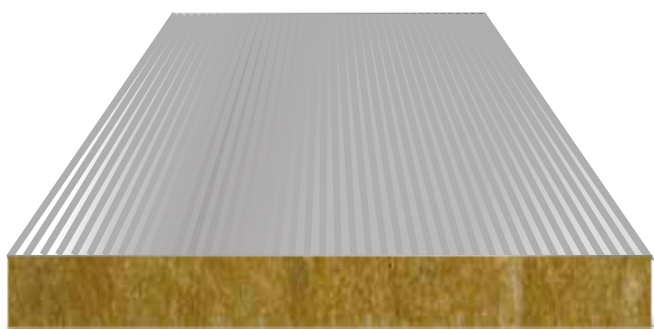

M10

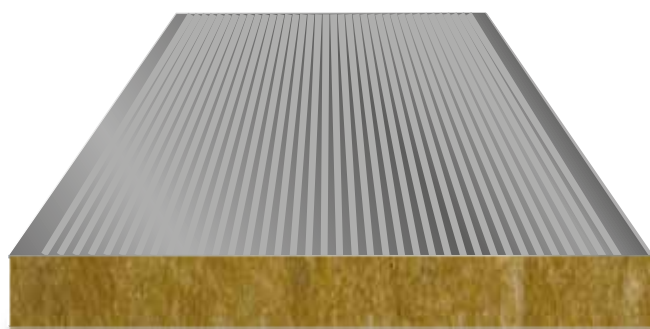

M15

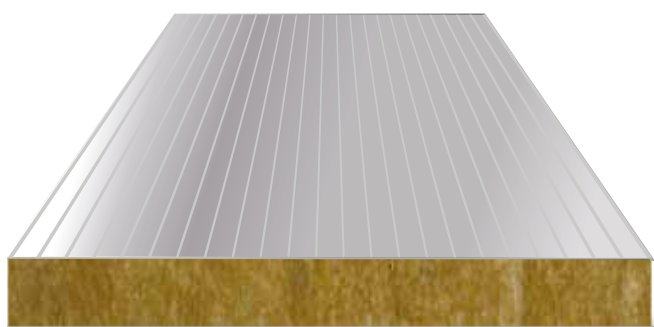

S50

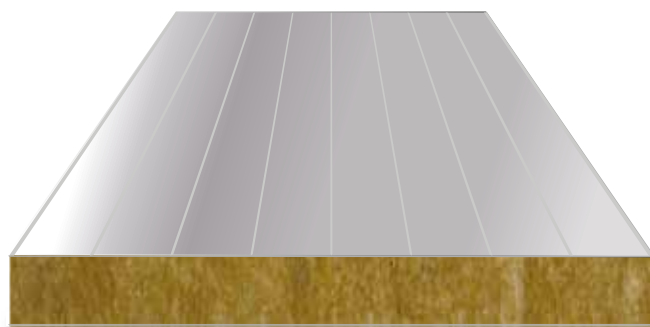

V150

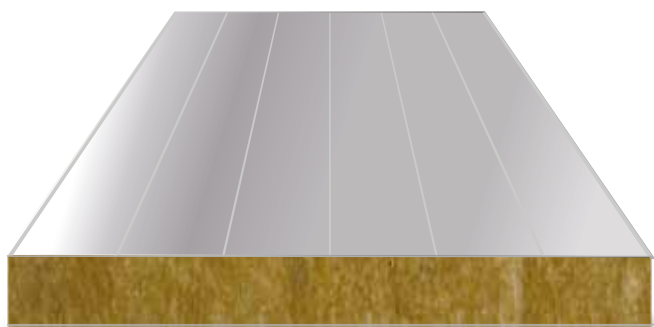

V200

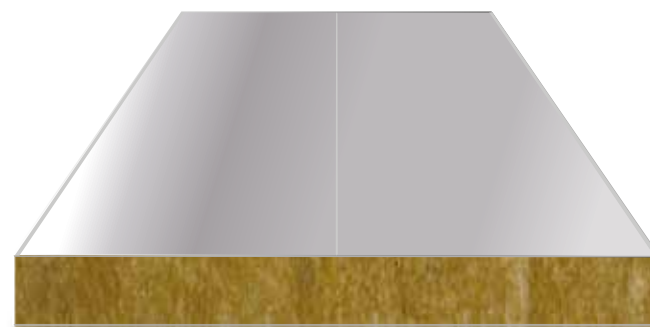

V600



Slät

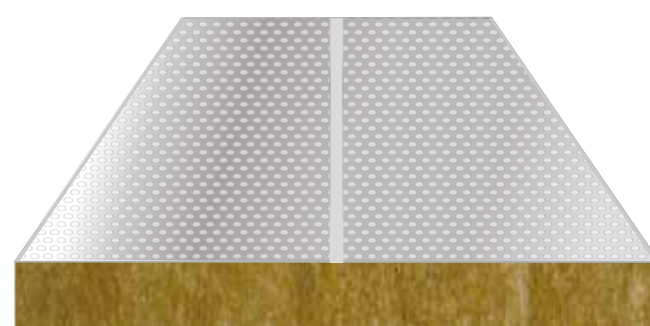

Perforerad



Areco Spirit Panel

PROFILER

M10

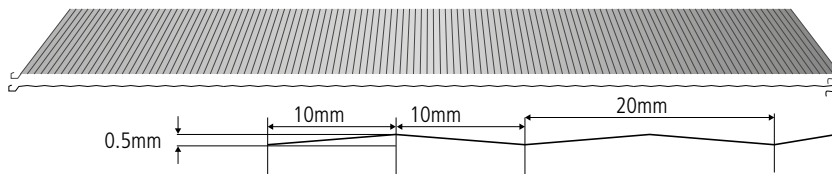

M15

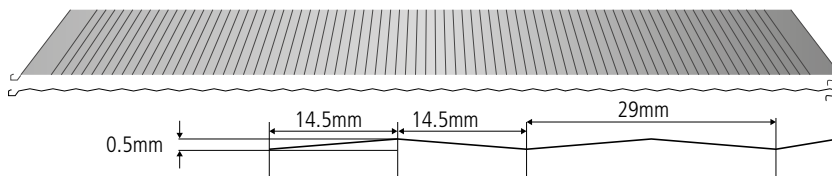

S50

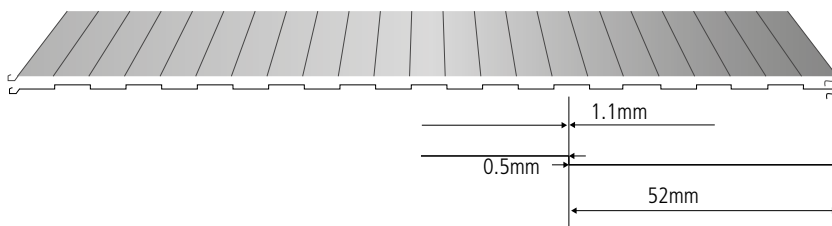

V150

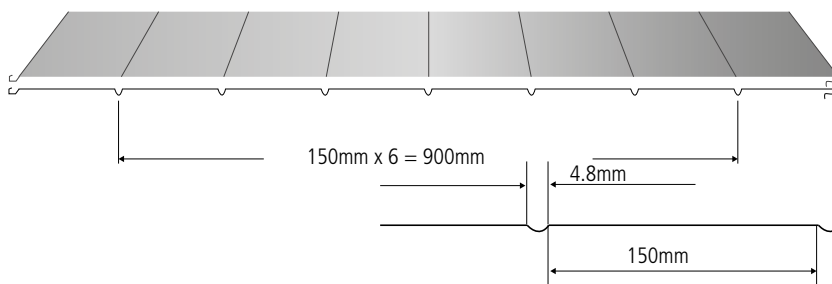

V200

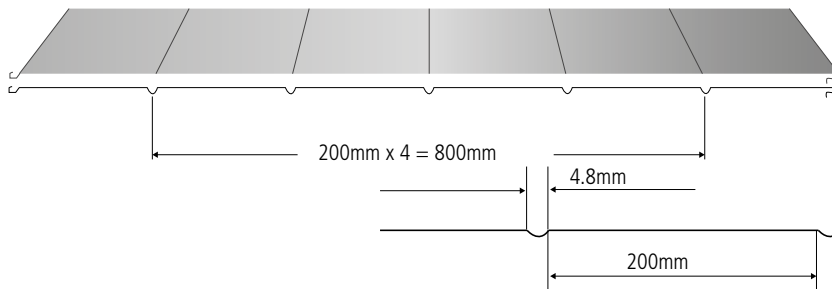

V600

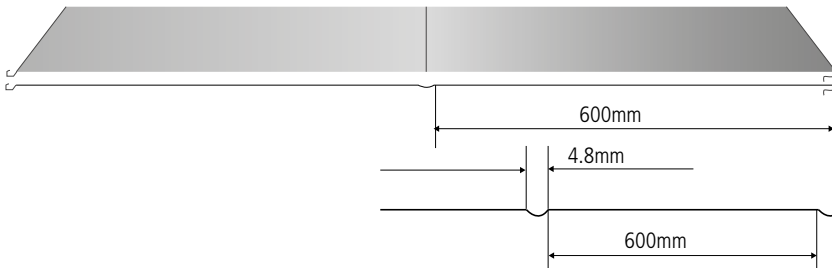

Perf.

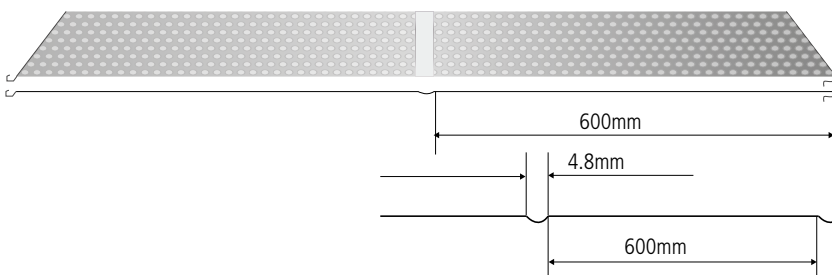

Areco Spirit Panel

EGENSKAPER/TEKNISK INFORMATION

Stål

Areco Spirit Panel-elementens ytplåtar består av varmförzinkad, plastytbehandlad tunnplåt.



Plåttjocklek

Ytterplåt 0,5 och 0,6 mm

Innerplåt 0,5 och 0,6 mm

Vid behov av andra plåttjocklekar, kontakta Areco Profiles försäljning.

Stålkvalitet S280 – S320

Galvanisering (EN 10147) Standard 275 g/m²
Vid behov 350 g/m² (krävande objekt)

Färgbeläggning (EN 10169)

PE/Polyester (användning inomhus/utomhus max. C3) 21–25 µm

PVDF (användning inomhus/utomhus max. C4) 27 µm

PVDF Max (krävande objek, användning inomhus/utomhus max. C5) Grundfärg 20 µm
Ytbeläggning 40 µm

Karat (användning inomhus/utomhus max. C4) 45-50 µm

Foodsafe (användning inomhus) 120 µm

Ullkärna

Areco Spirit Panel-elementens kärna består av byggnadsteknisk stenull, vars fiberriktning är vinkelrät mot ytplåten. På så sätt uppnås goda hållfasthetsegenskaper och långa spann, utan att vi kompromissar med den utmärkta värmeisoleringsförmågan. Stenull är inte heller kapillariskt och suger inte åt sig vatten.

Tätning

För att säkerställa ångspärrens täthet finns det möjlighet att fabriksmontera under produktionen en gummitätning i spalten både på den invändiga och utvändiga delen av elementen.



Areco Spirit Panel

EGENSKAPER/TEKNISK INFORMATION

Toleranser

Alla material som används i tillverkningen av våra element uppfyller de europeiska kraven och standarder. Areco Spirit Panel-elementens måttoleranser motsvarar EN 1459 bilagan D.

EGENSKAP	TOLERANS
Längd på elementet (L)	
$L \leq 3000 \text{ mm}$	$\pm 5 \text{ mm}$
$L \geq 3000 \text{ mm}$	$\pm 10 \text{ mm}$
Elementets tjocklek (D)	
$D \leq 100 \text{ mm}$	$\pm 2 \text{ mm}$
$D > 100 \text{ mm}$	$\pm 2 \%$
Elementets täckande bredd (W)	$\pm 2 \text{ mm}$
Elementets buktning	2 mm/m, inte över 10 mm
Elementets räthet	1 mm/m, inte över 5 mm
Elementets jämnhet	
$l = 200 \text{ mm}$	$\leq 0.6 \text{ mm}$
$l = 400 \text{ mm}$	$\leq 1.0 \text{ mm}$
$l > 700 \text{ mm}$	$\leq 1.5 \text{ mm}$



Tillgängliga längder på element

Areco Spirit Panel-elementen finns i längder 910-12000 mm. Element under 910 mm sågas till önskad längd på byggarbetsplatsen.

CE-märkning

Areco Spirit Panel-elementen är certifierade och CE-märkta. De uppfyller den europeiska standarden EN 14509, gällande självbärande sandwichelement med stenullskärna och tunnplåtyta.

Kvalitet

Areco Spirit Panel-elementen tillverkas av högkvalitativa material på en modern produktionslinje. Ständigt kvalitetskontroll samt tester av ett oberoende företag säkerställer att elementen håller tillförlitlig kvalitet.

Biologiska egenskaper

Areco Spirit Panel är ett byggmaterial med mycket bra hygieniska gränsvärden. Detta är pga att stenull är ett väldigt dåligt växtunderlag för både mögel och mikrober. Dessutom är det lätt att hålla plåtytorna rena genom regelbundet underhållsarbete.

Areco Spirit Panel

EGENSKAPER/TEKNISK INFORMATION

Tekniska egenskaper

Areco Spirit Panel klassificeras som icke brännbart i klassen A2-s1, d0 i enlighet med standarden EN 13501-1. Brandmotståndstider och U-värden i enlighet med EN ISO 10211-2 ser du i tabellen nedan. Elementen går att få som inbrottsskyddande vägg upp till klass 2, enligt SSF 1047, utgåva 2.

VARIANT	EGENSKAP	NOMINELL TJOCKLEK						
		100 mm	120 mm	150 mm	175 mm	200 mm	240 mm	300 mm
ASP-S/-S+ (vägg)	U-värde W/m ² K	0,38	0,31	0,26	0,22	0,20	0,16	0,13
	Brandmotstånd	EI 60/120	EI 60/120	EI 120	EI 120	EI 120	EI 240	EI 240
ASP-T (vägg)	U-värde W/m ² K	0,38	0,31	0,26	0,22	0,20	0,16	0,13
	Brandmotstånd	EI 60/120	EI 60/120	EI 120	EI 120	EI 120	EI 240	EI 240
ASP-L (vägg)	U-värde W/m ² K	0,37/0,38	0,30/0,31	0,24/0,25	0,21/0,22	0,18/0,19	0,15/0,16	0,12/0,13
	Brandmotstånd	EI 30	EI 30	EI 120	EI 120	EI 120	EI 120	EI 120
ASP-E (vägg)	U-värde W/m ² K	0,38	0,31	0,26	0,22	0,20	0,16	0,13
	Brandmotstånd	EI 60/120	EI 60/120	EI 120	EI 120	EI 120	EI 240	EI 240
ASP-EX (vägg)	U-värde W/m ² K	0,43	0,36	0,29	0,25	0,22	0,18	0,14
	Brandmotstånd	EI 60	EI 60	EI 120	EI 120	EI 120	EI 240	EI 240
ASP-E (tak)	U-värde W/m ² K	0,38	0,31	0,26	0,22	0,20	0,16	0,13
	Brandmotstånd	EI 60	EI 60	EI 60	EI 60	EI 60	EI 60	EI 60
ASP-EX (tak)	U-värde W/m ² K	0,43	0,36	0,29	0,25	0,22	0,18	0,14
	Brandmotstånd	EI 60	EI 60	EI 60	EI 60	EI 60	EI 60	EI 60

Förpackningar

Areco Spirit Panel-elementen förpackas i buntar på EPS-stöd, med utsidan uppåt. Det nedersta elementet har en cellplastskiva som skydd och det översta elementets spontkonstruktion skyddas med skyddsvinklar av plåt. Paketet sveps in i plastfilm som skydd mot väder och vind. Förpackningens maxhöjd är 1300 mm.

Elementets tjocklek, mm	100	120	150	175	200	240	300
Element i förpackningen max	12	10	8	7	6	5	4

Leverans

Alla leveranser transporteras direkt från fabriken som långtradarlass. Kunden ansvarar för att lossa lasten.

Montering

Monteringsanvisning finns på sidan 22-24 .

Vid behov kan Areco Profiles även rekommendera kvalificerade monteringsföretag.

Garanti

Areco ger en objektspecifik garanti för sandwichpaneler, beroende på lokala förhållanden och valda produkttegenskaper för objektet. Våra landspecifika garantier och villkor hittar du för nedladdning på vår webbsajt under ASP-produktisidan.

Tillåten belastning

Du måste beakta både användnings- och brytningsgränsen vid elementets dimensionering. Användningsgränsens största tillåtna krökningsvärde är $L/100$. På långa element måste du även beakta tätheten och utseendet när du bedömer den tillåtna krökningen.

Kurvdiagram över Areco Spirit Panel-elementets spännvidd

ASP-S belastningskurvdiagrammet är avsett för dimensionering av ASP-elementet för vindbelastning. Kurvdiagrammet kan anpassas både för sug- och tryckbelastning. Kontakta Areco:s tekniska support om elementet påverkas av övrig belastning på den aktuella arbetsplatsen.

- Kurvdiagrammen nedan har beräknats för en jämt fördelad belastning för bärförmågans gränstillstånd.
- Kurvdiagrammet innehåller en partialsiffra för elementmaterialet.
- Kurvdiagrammet innehåller partialkoefficienten 1,5 för vindbelastning.
- Belastningen ska innehålla en konstruktionskoefficient samt platsberoende koefficienter för yttre och inre tryck.
- Monteringen ska uppfylla kraven på stödyta som nämns i ASP standarddetaljer.

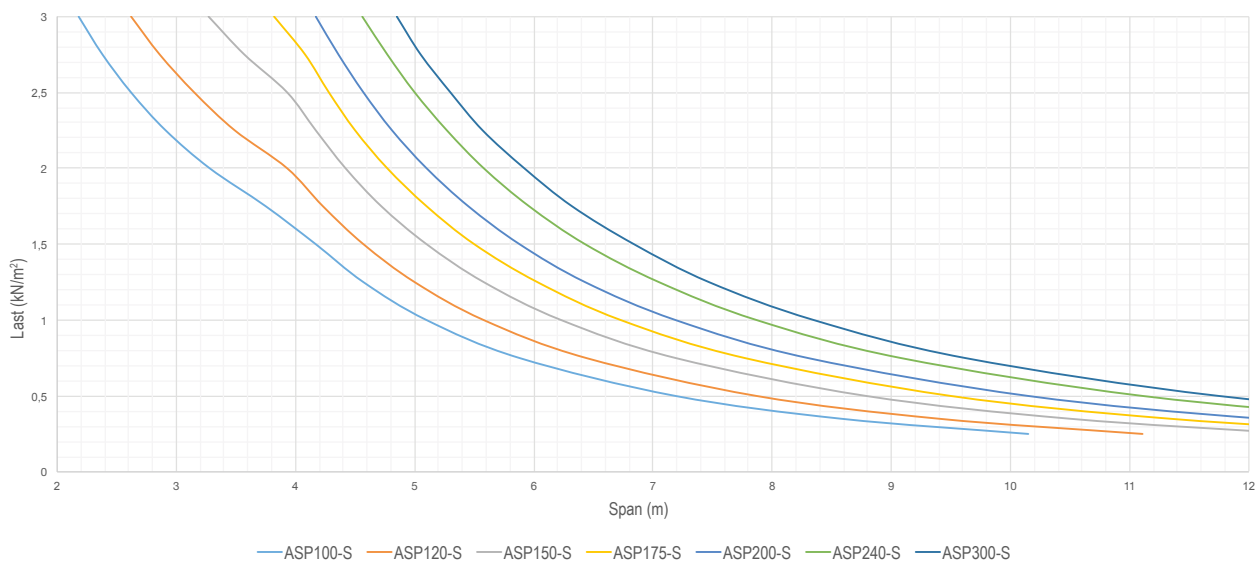

Kontakta Areco:s tekniska support om elementet som monteras har flera öppningar.

Minimimåttet på elementets stödbredd är 50 mm och denna kontrolleras vid behov i enlighet med den aktuella belastningen. Den största tillåtna vertikala belastningen på en kant som skyddas av U-profil är $2,5 \text{ kN/m}^2$, varvid U-profilen ska ha skruvats på båda sidor (cc 600 mm).

Ljudisolering

Utöver våra standard element kan du även beställa perforerade element som utformats för att dämpa ljudet i konstruktioner.

Ljudisolering, dB	Elementets tjocklek, mm						
	100	120	150	175	200	240	300
R_w	30	30	30	30	29	29	29

Skydda mellantakselement mot personer som går på ytorna

Elementen är inte avsedda för att beträdas permanent. Om elementet ska beträdas tillfälligt eller vid särskilda tillfällen, till exempel vid underhållsåtgärder, ska det skyddas med en skiva som fördelar belastningen. Om man går direkt på elementets plåtyta kan detta orsaka lokala brott i ullfibrerna under foten, vilket kraftigt försämrar elementets bärförmåga. Som en fördelande skiva för belastningen kan du t.ex. använda en fanerskiva på 12–15 mm, när elementet beträds.

Att fästa elementet

Infästningen av elementet ska dimensioneras för de krafter som påverkar elementen samt belastningen på den aktuella uppställningsplatsen. De genomborrade elementfästernas största tillåtna belastningsvärden anges i tabellen nedan.

Värdet N_{Rd} är skruvens planerade hållfasthetsvärde, då plattformens prestandavärden lägst uppfyller dessa.

	Drag	Skärning
Elementfästen 5,5/6,3 mm	N_{Rd}	V_{Rd}
Underlagsskiva 19 mm	1,37	1,50
Underlagsskiva 29 mm	2,09	1,50

Tillåten belastning på korsande elementfästen. Underlagets fästhållfasthet ska granskas separat.

Att fästa elementet med skivor

Elementet kan även fästas med dragmutter och dragankare. Detta sätt att fästa är till nytta till exempel i anslutningspelare eller valsade pelare med tjocka flänsar. Du hittar mer information om olika sätt att fästa elementen i ASP-principdetaljerna. I planeringen måste du beakta kontrollen av den skjuvkraft som elementets vikt orsakar i samband med fästningen. Till exempel skakningar på grund av jordtättningsarbeten som kan trycka på hela elementväggen måste också betraktas.

När du fäster elementen med skivor rekommenderar vi att du använder ett fästdon som tar upp skjuvkraften (1 st + fästningar) på varje element eller i vart femte element så att hela elementet fästs med elementskruvar (alla elementets fästen med elementskruvar).

Upphängning på elementets yta

Om upphängningen medför dynamisk belastning, måste du använda skruvar som korsar elementet vid elementets fäste. Man skall beakta när man dimensionerar infästningen av elementen.

Fasadbeklädnadens största tillåtna vikt är 30 kg/m². Beklädnaden fästs i profiler, och det största tillåtna avståndet mellan dem är 600 mm.

Fäste	Tillåten belastning på ytfästen		
	Drag, vägg	Drag, undertakets undersida	Skärning
Plåtskruv, diameter > 4,5 mm	250 N	200 N	500 N
Popnit	350 N	200 N	500 N

Tillåten belastning på ytfästen, då avståndet mellan fästena är minst 2 mm.

Tryck som orsakas av upphängning

Det tryck som orsakas av stycket som fästs på elementets yta kan bedömas som produkten av det tryckta området och elementets tillåtna tryck (ASP-S, $F_{press,giltig} = 0,059 \text{ N/mm}^2$, CE-märkt).

$$F = \frac{F_{press,giltig} \times A_{styck}}{\gamma_{element} \times \gamma_{belastning}}$$

F = det största tillåtna tryck som orsakas av ett stycke som kopplats till ytan

A = området som trycks i stycket som fästs

$\gamma_{element} \times \gamma_{belastning}$ = elementets och belastningens gemensamma partialkoefficient = 1,9

Vid enskilda infästningspunkter kan belastningshållbarheten ökas med stödkivor som fästs i plåten med limmassa och skruvar. Stegkonstruktioner mm. är ett exempel på detta.

Fästning i elementkonstruktioner som indelar brandsektioner

I brandsituationer lossar elementets ytplåt som är vänd mot branden från ullen och bildar ett isolerande luftutrymme mot branden. Fästning på ytan av en elementkonstruktion som indelar brandsektioner försvagar ytkonstruktionens hållfasthet vid en brandsituation. Du kan fästa mindre anordningar (t.ex. strömbrytare) i väggarna, men i brandväggar måste du undvika alla typer av fästen och upphängningar.

I en brandsituation ska en lucka eller dörr utan stomme vara ett typcertifierad ullelement som en brandvägg eller ett brandtak.

Öppningar i elementet och överföring av belastning kring en öppning

Om du gör öppningar i elementet försvagas elementets bärfkraft när det belastas. Du kan göra en öppning som är 1/2 av elementets höjd utan något separat stöd i elementet. Om du vill göra större öppningar måste du stödja elementet med en separat öppningsram. I vissa fall kan du även stödja öppningen med en U-profil som fäst i elementet.

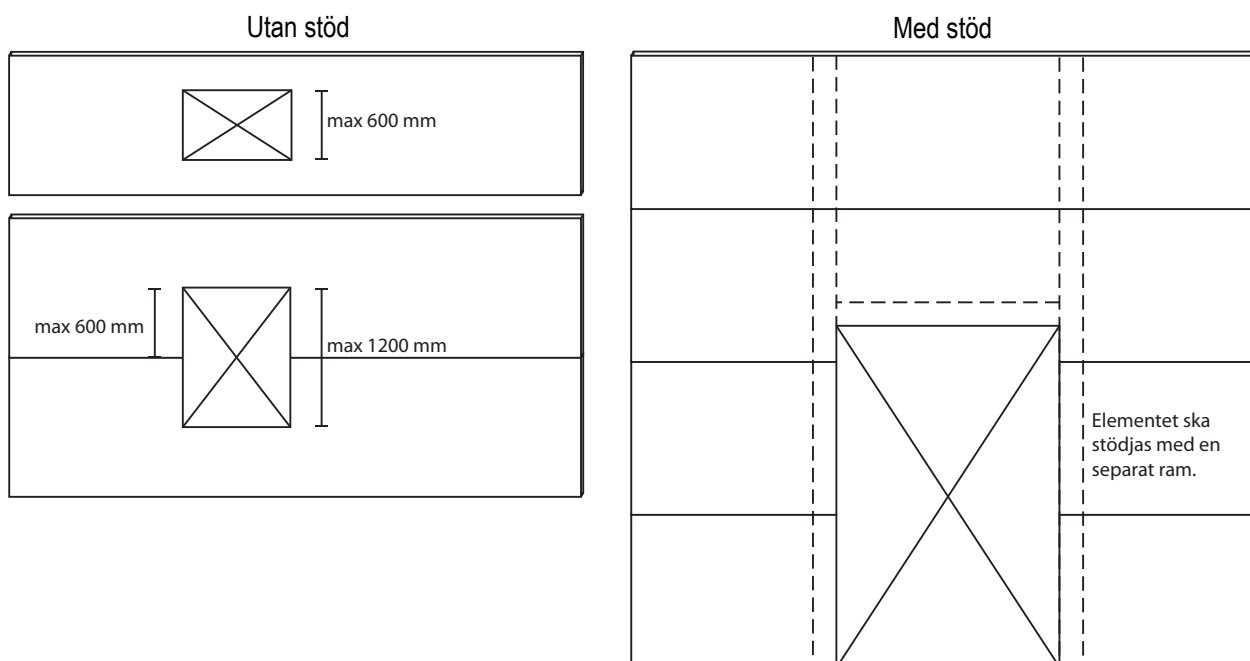

Belastningen på ett element med öppningar kan överföras till det intilliggande elementet via elementsponton enligt formeln $25\% + 25\%$. Planeraren måste säkerställa att inte det intilliggande elementets bärförmåga överskrider på grund av överförd belastning.

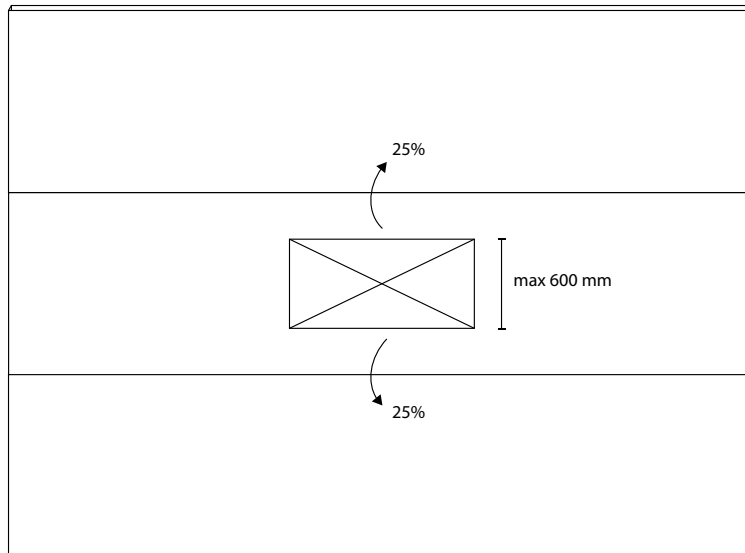

Exempel:

Öppningen i elementet är 500 mm x 500 mm
Elementets standardhöjd är 1200 mm

Q = beräknad vindlast för element 1 kN/m^2 , inklusive partialsäkerhet
 Q_{ae} = vindlast för element där öppningen finns
 Q_{ve} = last för elementet bredvid elementet med öppning
 F_{Rd} = elementets tillåtna hållfasthet med spännvidden ifråga $1,3 \text{ kN/m}^2$
 $F_{Rd,r}$ = det reducerade elementets hållfasthet

$$F_{Rd,r} = F_{Rd} \times \frac{\text{den intakta delen av elementet}}{\text{elementets totala höjd}} = 1,3 \text{ kN/m}^2 \times \left(\frac{1200 \text{ mm} - 500 \text{ mm}}{1200 \text{ mm}} \right) = 0,75 \text{ kN/m}^2$$

$Q_{ae} = Q \times (1 - (\text{lastdel som ska flyttas} [\%])) = 1 \text{ kN/m}^2 \times (1 - (0,25 + 0,25)) = 0,5 \text{ kN/m}^2$
 $Q_{ve} = Q \times \text{lastdel som flyttats till element} [\%] = 1 \text{ kN/m}^2 \times 1,25 = 1,25 \text{ kN/m}^2$
 $Q_{ae} < F_{Rd,r} \rightarrow \text{OK}$
 $Q_{ve} < F_{Rd} \rightarrow \text{OK}$



XXL

XXL

SEPPÄ



POHJOISMAIDEN
SUURIN
SÄMPÄLÖMÄKÄLÄ



Areco Spirit Panel

PRESTANDADECLARATION [No. 004-2024-01-10-ASP]

1. Unique identification code of product-type:

Areco Sandwich Panel / ASP-S/-S+/-T/-L/-E/-EX

2. Product identification:

Product	Nominal thickness	Actual Thickness	Weight	Core material	External sheet	Internal sheet
ASP100- S/-S+	100 mm	100 mm	17 - 19 kg/m ²	stonewool	PE / PVDF 0,6	PE/PVDF 0,5/0,6
ASP120- S/-S+	120 mm	119 mm	18 - 21 kg/m ²	stonewool	PE / PVDF 0,6	PE/PVDF 0,5/0,6
ASP150- S/-S+	150 mm	151 mm	21 - 25 kg/m ²	stonewool	PE / PVDF 0,6	PE/PVDF 0,5/0,6
ASP175- S/-S+	175 mm	173 mm	23 - 27 kg/m ²	stonewool	PE / PVDF 0,6	PE/PVDF 0,5/0,6
ASP200- S/-S+	200 mm	202 mm	25 - 30 kg/m ²	stonewool	PE / PVDF 0,6	PE/PVDF 0,5/0,6
ASP240- S/-S+	240 mm	242 mm	29 - 35 kg/m ²	stonewool	PE / PVDF 0,6	PE/PVDF 0,5/0,6
ASP300- S/-S+	300 mm	304 mm	34 - 41 kg/m ²	stonewool	PE / PVDF 0,6	PE/PVDF 0,5/0,6
ASP100- T	100 mm	100 mm	17 - 19 kg/m ²	stonewool	PE/PVDF 0,5/0,6	PE/PVDF 0,5/0,6
ASP120- T	120 mm	119 mm	18 - 21 kg/m ²	stonewool	PE/PVDF 0,5/0,6	PE/PVDF 0,5/0,6
ASP150- T	150 mm	151 mm	21 - 25 kg/m ²	stonewool	PE/PVDF 0,5/0,6	PE/PVDF 0,5/0,6
ASP175- T	175 mm	173 mm	23 - 27 kg/m ²	stonewool	PE/PVDF 0,5/0,6	PE/PVDF 0,5/0,6
ASP200- T	200 mm	202 mm	25 - 30 kg/m ²	stonewool	PE/PVDF 0,5/0,6	PE/PVDF 0,5/0,6
ASP240- T	240 mm	242 mm	29 - 35 kg/m ²	stonewool	PE/PVDF 0,5/0,6	PE/PVDF 0,5/0,6
ASP300- T	300 mm	304 mm	34 - 41 kg/m ²	stonewool	PE/PVDF 0,5/0,6	PE/PVDF 0,5/0,6
ASP100- L	100 mm	100 mm	17 kg/m ²	stonewool	PE/PVDF 0,5/0,6	PE/PVDF 0,5/0,6
ASP120- L	120 mm	119 mm	18 kg/m ²	stonewool	PE/PVDF 0,5/0,6	PE/PVDF 0,5/0,6
ASP150- L	150 mm	151 mm	21 kg/m ²	stonewool	PE/PVDF 0,5/0,6	PE/PVDF 0,5/0,6
ASP175- L	175 mm	173 mm	22 kg/m ²	stonewool	PE/PVDF 0,5/0,6	PE/PVDF 0,5/0,6
ASP200- L	200 mm	202 mm	24 kg/m ²	stonewool	PE/PVDF 0,5/0,6	PE/PVDF 0,5/0,6
ASP240- L	240 mm	242 mm	27 kg/m ²	stonewool	PE/PVDF 0,5/0,6	PE/PVDF 0,5/0,6
ASP300- L	300 mm	304 mm	31 kg/m ²	stonewool	PE/PVDF 0,5/0,6	PE/PVDF 0,5/0,6
ASP100- E	100 mm	100 mm	18 - 20 kg/m ²	stonewool	PE / PVDF 0,6	PE / PVDF 0,6
ASP120- E	120 mm	119 mm	19 - 22 kg/m ²	stonewool	PE / PVDF 0,6	PE / PVDF 0,6
ASP150- E	150 mm	151 mm	22 - 26 kg/m ²	stonewool	PE / PVDF 0,6	PE / PVDF 0,6
ASP175- E	175 mm	173 mm	24 - 28 kg/m ²	stonewool	PE / PVDF 0,6	PE / PVDF 0,6
ASP200- E	200 mm	202 mm	26 - 31 kg/m ²	stonewool	PE / PVDF 0,6	PE / PVDF 0,6
ASP240- E	240 mm	242 mm	30 - 36 kg/m ²	stonewool	PE / PVDF 0,6	PE / PVDF 0,6
ASP300- E	300 mm	304 mm	35 - 42 kg/m ²	stonewool	PE / PVDF 0,6	PE / PVDF 0,6
ASP100- EX	100 mm	100 mm	21 kg/m ²	stonewool	PE / PVDF 0,6	PE / PVDF 0,6
ASP120- EX	120 mm	119 mm	23 kg/m ²	stonewool	PE / PVDF 0,6	PE / PVDF 0,6
ASP150- EX	150 mm	151 mm	27 kg/m ²	stonewool	PE / PVDF 0,6	PE / PVDF 0,6
ASP175- EX	175 mm	173 mm	30 kg/m ²	stonewool	PE / PVDF 0,6	PE / PVDF 0,6
ASP200- EX	200 mm	202 mm	33 kg/m ²	stonewool	PE / PVDF 0,6	PE / PVDF 0,6
ASP240- EX	240 mm	242 mm	38 kg/m ²	stonewool	PE / PVDF 0,6	PE / PVDF 0,6
ASP300- EX	300 mm	304 mm	46 kg/m ²	stonewool	PE / PVDF 0,6	PE / PVDF 0,6

3. Intended use:

Self supporting metal faced mineral wool cored sandwich panel:
external walls, internal walls, ceilings

4. Manufacturer:

Areco Profiles Ltd
Tehdastie 17
FI-31400 SOMERO

5. AVCP-procedure:

Reaction to fire: 1
Fire resistance: 3
Other properties: 3

6. Notified institution:

Eurofins Expert Services Oy
Identification no.: 0809
EC-sertificate no.: 0809-CPR-1083

Eurofins Expert Services Ltd has performed initial inspection of the factory and internal quality control and performs continuous quality control of the production and testing to ensure conformity of the products.

Areco Spirit Panel

PRESTANDADECLARATION [No. 004-2024-01-10-ASP]

7. Declared performances:

Standard: EN 14509:2013/AC:2008

Performance	ASP100-300-S/-S+	ASP100-300-T	ASP100-300-L	ASP100-300-E	ASP100-300-EX
Tensile strength	0,095 MPa	0,070 MPa	0,090 MPa	0,0950 MPa	0,210 MPa
Compressive strength	0,062 Mpa	0,052 MPa	0,042 MPa	0,062 MPa	0,100 MPa
Shear strength	0,059 MPa	0,055 MPa	0,040 MPa	0,059 MPa	0,085 MPa
Shear modulus	3,5 MPa	2,0 MPa	3,0 MPa	3,5 MPa	8,0 MPa
Wrinkling stress	125 MPa	110 MPa	80 MPa	125 MPa	165,0 MPa
Thermal conductivity	0,040 W/mK	0,040 W/mK	0,038 W/mK	0,040 W/mK	0,045 W/mK
Reaction to fire	A2-s1, d0	A2-s1, d0	A2-s1, d0	A2-s1, d0	A2-s1, d0
Air permeability	0,66 m ³ /hm ²	0,66 m ³ /hm ²	0,66 m ³ /hm ²	0,66 m ³ /hm ²	0,66 m ³ /hm ²
Water permeability	Class A	Class A	Class A	Class A	Class A
Water vapor	Impermeable	Impermeable	Impermeable	Impermeable	Impermeable
Durability (DUR2)	Approved	Approved	Approved	Approved	Approved

Product type	Performance	Thickness						
		100 mm	120 mm	150 mm	175 mm	200 mm	240 mm	300 mm
ASP-S/-S+ (walls)	U-value W/m ² K	0,38	0,31	0,26	0,22	0,20	0,16	0,13
	Fire resistance	EI 120	EI 120	EI 120	EI 120	EI 240	EI 240	EI 240
ASP-T (walls)	U-value W/m ² K	0,38	0,31	0,26	0,22	0,20	0,16	0,13
	Fire resistance	EI 60	EI 60	EI 120	EI 120	EI 180	EI 240	EI 240
ASP-L (walls)	U-value W/m ² K	0,37	0,30	0,24	0,21	0,18	0,15	0,12
	Fire resistance	EI 30	EI 30	EI 120	EI 120	EI 240	EI 240	EI 240
ASP-E (walls)	U-value W/m ² K	0,38	0,31	0,26	0,22	0,20	0,16	0,13
	Fire resistance	EI 120	EI 120	EI 120	EI 120	EI 240	EI 240	EI 240
ASP-EX (walls)	U-value W/m ² K	0,43	0,36	0,29	0,25	0,22	0,18	0,14
	Fire resistance	EI 120	EI 120	EI 120	EI 120	EI 240	EI 240	EI 240
ASP-E/-EX (ceiling)	U-value W/m ² K	0,38/0,43	0,31/0,36	0,26/0,29	0,22/0,25	0,20/0,22	0,16/0,18	0,13/0,14
	Fire resistance	EI 60	EI 60	EI 60	EI 60	EI 60	EI 60	EI 60

8. The performance of the product identified at points 1 and 2 is in conformity with the declared performance in point 7. This declaration of performance is issued at the sole responsibility of the manufacturer identified in point 4.

 0809 Areco Profiles Ltd Tehdastie 17 FI-31400 SOMERO 20 DoP No. 004-2024-01-10-ASP		ASP-S,-S+, T, -L, -E, -EX					
		ASP-S / -S+	ASP-T	ASP-L	ASP-E	ASP-EX	
Core material:		Stone wool					
Thickness:		100 - 300 mm					
Facings:		0,50 - 0,60 mm steel sheet (EN 10346)					
Coating:		PE, PVDF, PU, PVC-laminate					
Reaction to fire:		A2-s1, d0					
Air permeability:		0,66 m ³ /hm ²					
Water permeability:		Class A					
Water vapor permeability:		Impermeable					
Durability (DUR 2):		Approved					
U-values:							
		ASP100	0,38	0,38	0,37	0,38	0,43
		ASP120	0,31	0,31	0,30	0,31	0,36
		ASP150	0,26	0,26	0,24	0,26	0,29
		ASP175	0,22	0,22	0,21	0,22	0,25
		ASP200	0,20	0,20	0,18	0,20	0,22
		ASP240	0,16	0,16	0,15	0,16	0,18
		ASP300	0,13	0,13	0,12	0,13	0,14
Fire resistance:							
		ASP100 (walls)	EI 120	EI 60	EI 30	EI 120	EI 120
		ASP120 (walls)	EI 120	EI 60	EI 30	EI 120	EI 120
		ASP150 (walls)	EI 120	EI 120	EI 120	EI 120	EI 120
		ASP175 (walls)	EI 120	EI 120	EI 120	EI 120	EI 120
		ASP200 (walls)	EI 240	EI 180	EI 180	EI 240	EI 240
		ASP240 (walls)	EI 240	EI 240	EI 240	EI 240	EI 240
		ASP300 (walls)	EI 240	EI 240	EI 240	EI 240	EI 240
		ASP100-300 (ceilings)	NPD	NPD	NPD	EI 60	EI 60

Areco Spirit Panel

HANTERING AV ELEMENT

Vid hantering och montering av Areco Spirit-element måste försiktighet iaktas eftersom elementytan är känslig för repor. Elementets ytskikt skyddas dock av en tunn plastfilm. Det är enklare att avlägsna skyddsfilmen först efter monteringen.

TRANSPORT OCH LOSSNING

Elementen transporteras vanligtvis till byggarbetsplatserna med lastbilar. Innan lastningen bör skicket på transportfordonets flak och dess kantkonstruktioner kontrolleras och säkerställas. Spikar och andra vassa föremål kan lätt skada elementen i samband med transport, samt vid lastning och lossning.

Transportfordonets flak skall vara tillräckligt lång. Elementförpackningarna kan vara upp till 12 m långa och förpackningen får överstiga flakets bakkant med högst 1,5 m. Förpackningarna kan transporteras i två lager. Föraren måste säkerställa att elementlasten är ordentligt förankrad. Den rekommenderade flakbredden för elementtransporter är 2,5 m, varpå det får plats 2 elementförpackningar brevid varandra.

Linorna som används för att förankra förpackningarna måste ha en bredd på minst 50 mm. Antalet linor beror på längden på förpackningarna. Vi rekommenderar att linor används med ca två meters mellanrum. Det måste alltid finnas kantskydd mellan linan och elementet för att undvika skador på kanterna. Om det finns andra material, produkter med i samma transport ska dom förankras med separata linor.

FÖRPACKNING

Elementen är packade med EPS-plattform och lindas med krympfilm. Paketets maximalmått är 12 m x 1,23 m x 1,3 m. Med bra planering av paketen uppnår man bra effektivitet vid byggplatsen. Ifall det packas element av olika längd i samma transport / förpackning bör de kortaste elementen placeras längst upp.

Kortare element än 910 mm måste kapas innan monteringen på byggarbetsplats. Element av samma färg packas i samma kolli och med hjälp av kollinumret är det enkelt att hitta rätt förpackning.

Figuren nedan visar standardförpackningen av elementen. Övriga typer av förpackningar avtalas alltid separat vid beställning. Antalet element i ett paket varierar beroende på elementets tjocklek:

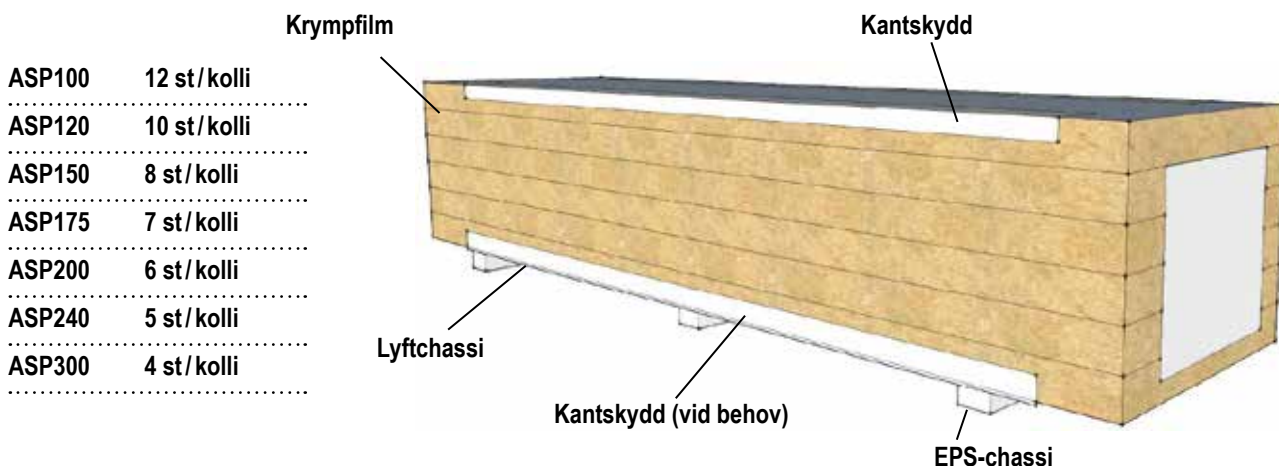

Areco Spirit Panel

HANTERING AV ELEMENT

MOTTAGNING OCH AVLASTNING

Vid mottagning av leveransen, kontrollera först både elementens antal och skick. Om måtten inte överensstämmer med det som anges i förpackningslistan eller om transportskador har uppstått, kontakta genast kundsupport på Areco Profiles.

Elementen skall lastas av med ett paket åt gången med gaffeltruck eller lyftkran.

Vid avlastning med gaffeltruck placeras gafflarna under förpackningen mellan tvärsstöden. Var försiktig så att elementen inte skadas.

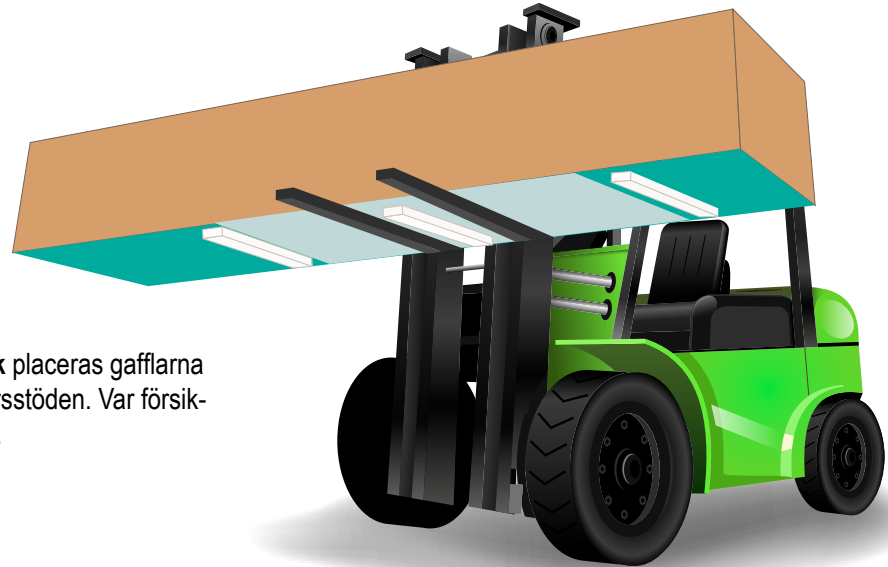

Vid avlastning med lyftkran måste dubbla lyftlinor användas. För att undvika skador skall man lägga brädor mellan lyftlinorna och det undre elementet (OBS! Brädorna ska vara lika långa som bredden på det nedre elementet). Kontrollera alltid även skicket på lyftlinorna innan du lyfter.

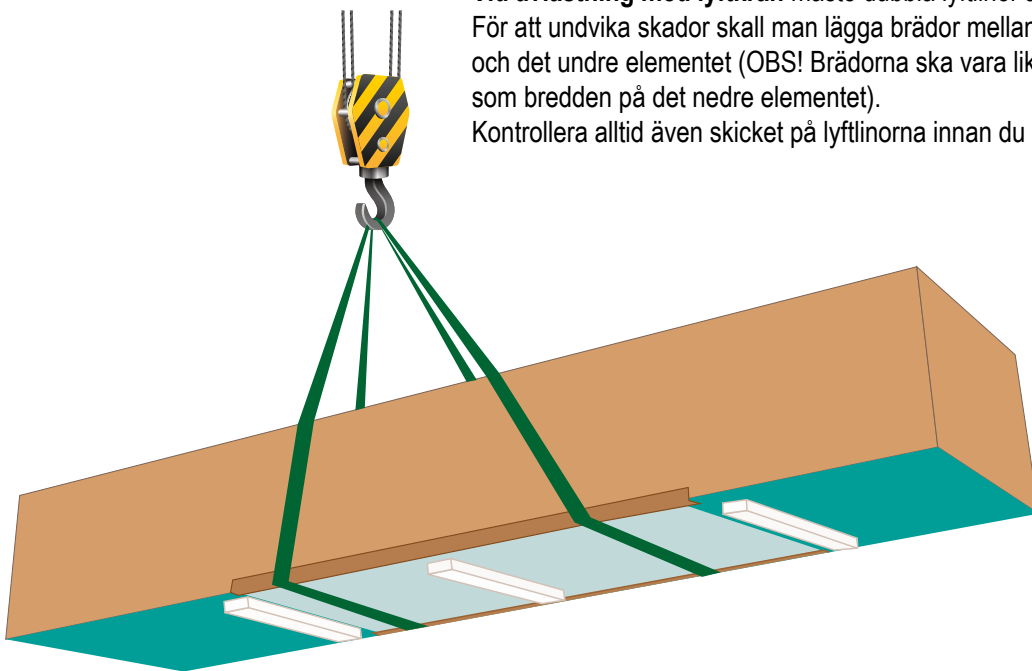

DELNING OCH ÖPPNINGAR

Delningar av, och/eller öppningar i element måste göras med lämpliga tiger- eller sticksågar. Långa sågningar bör göras med cirkelsåg.

Vi rekommenderar inte att skära element med vinkelslipmaskin eftersom det mycket varma metallspånet kan skada elementets beläggning. Borsta alltid bort metallspånresterna efter sågningen för att undvika främjning av korrosion.

ASP-LYFT

Vid lyftning av element rekommenderar vi vår ASP-lyft. Dessa kan beställas vid leverans av Areco.

Det finns flera sorters lyftanordningar för de olika elementtyper. Nedan kan du se en speciallyft för delade element och för lyft av mellanväggsselement kan en vakuumlyft (sugkoppslyft) användas.

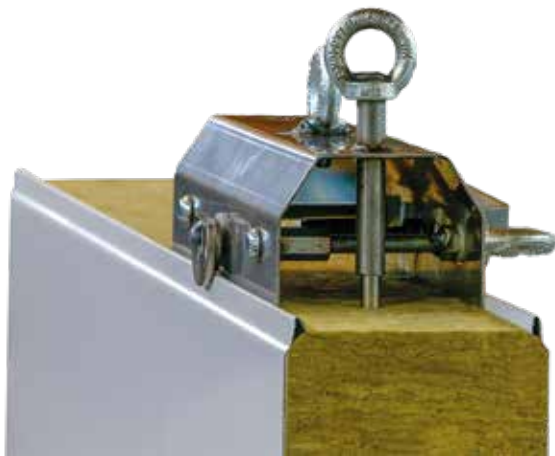

Spontlyft



Lyft för delade element



Vakuumlyft (sugkoppslyft)





Areco Spirit Panel

MONTERING AV ELEMENT

MONTERING

Infästningar, lister, profiler, tätningar och lyftanordningar (spont- och vakuum) utgör en helhet där monteringen av elementen görs i enlighet med allmänt accepterade krav. Korrekt montering är en förutsättning för att elementväggen uppfyller kraven för täthet, värmeisolering och utseende.

Areco Spirit Panel-element monteras antingen horisontellt eller vertikalt. Ytterväggarna har i honspanten en fabriksmonterad TPE (Thermoplastic Elastomer) tätninglist.

Vid behov kan tätningen förbättras genom att försegling av fogen/sömmen (fogmassa).

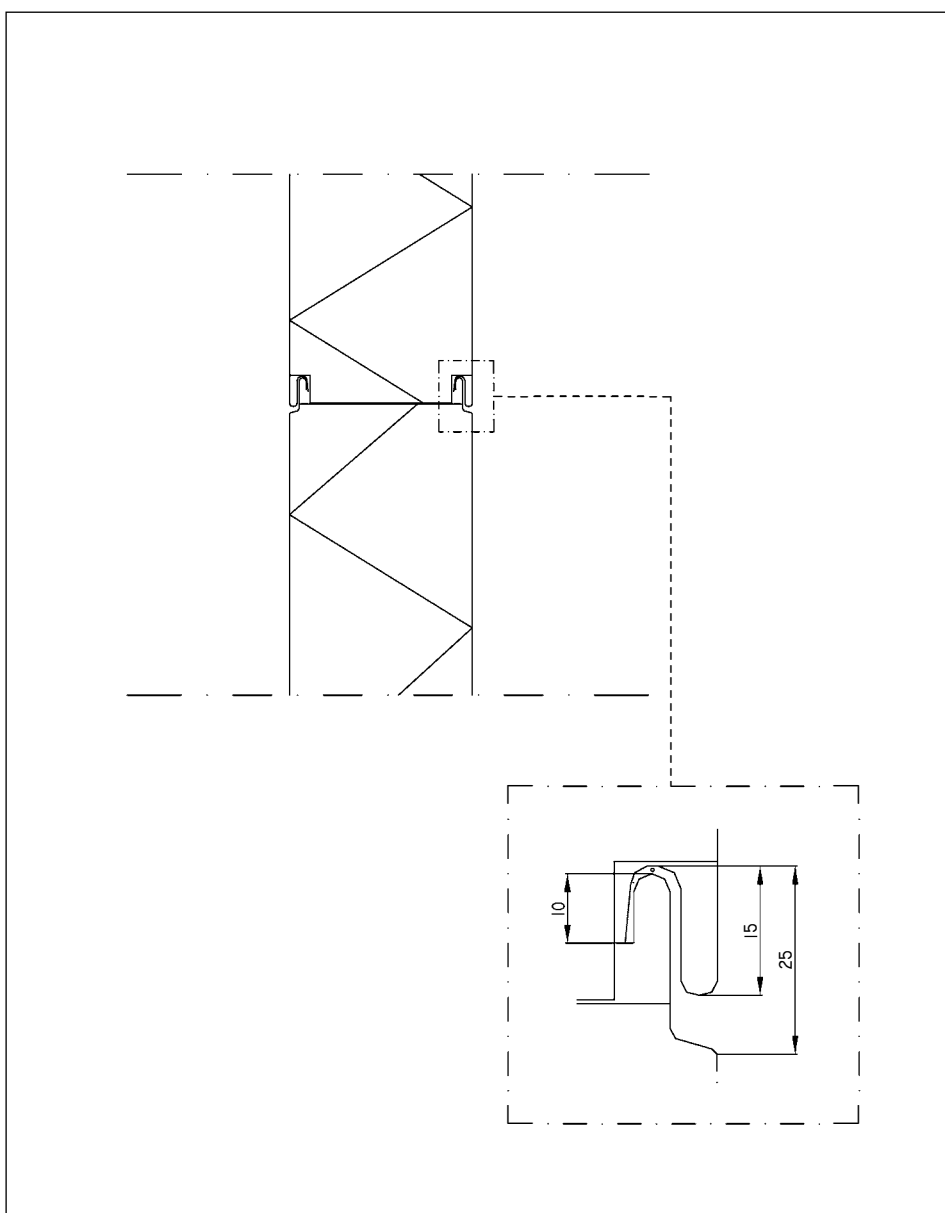

HORISONTELL MONTERING

Monteringen utförs enligt ritningarna. Lämpligast är att börja i ett hörn så att hansponton syns uppåt. Kontrollera innan monteringen att elementet sitter rakt. Börja med att montera sockelremsan på sockeln och klistra tätningsslistan på pelaren.

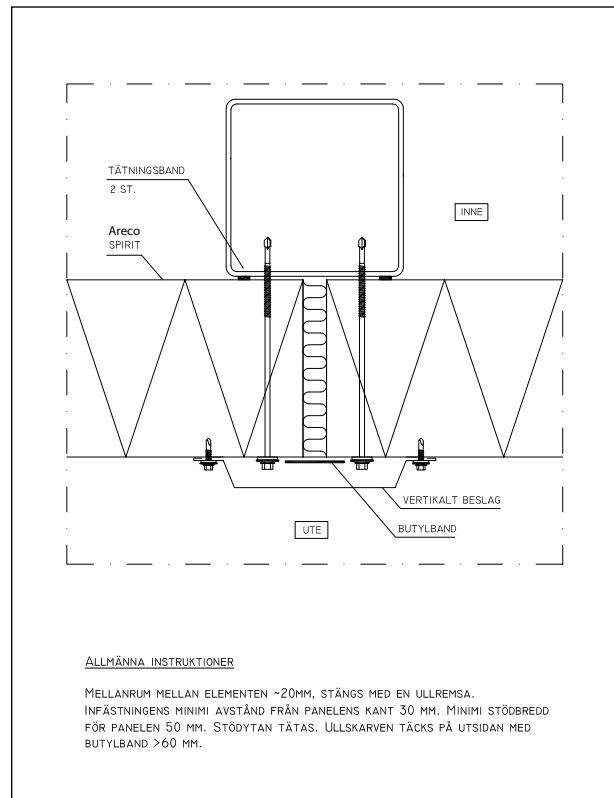
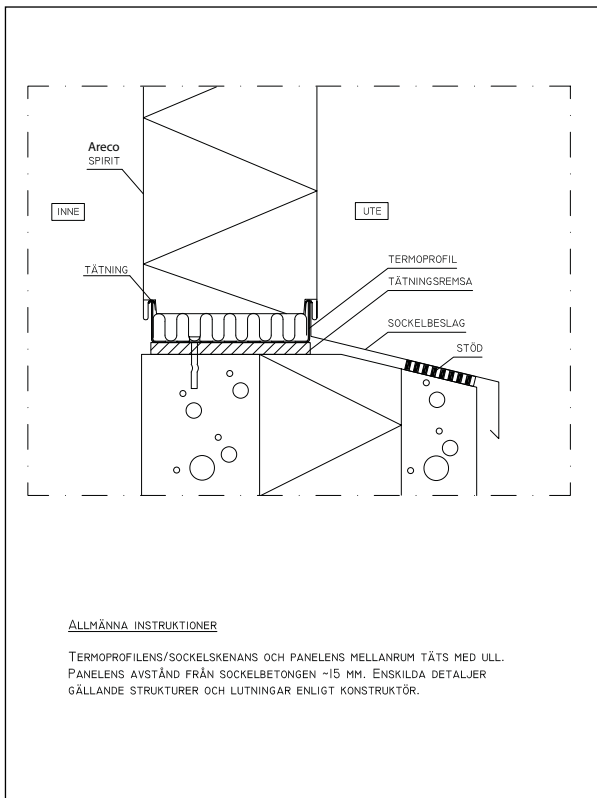

På sockelremsan monteras en sockelskena.

Ett mellanrum på ca 7 mm ska lämnas mellan sockelskenan och pelaren där elementets honspont monteras.

När sockelskenan raket har kontrollerats, fästs den på sockeln (till exempel på betongsockel med spike förankring).

På sockelskenan läggs isoleringsull och på skenkanten monteras en sockellista. (se detaljritningen) En lämplig överlappning av listerna är ca 100 mm.

Därefter placeras det översta elementet, dvs det element som monteringen börjar med, på plats. Kontrollera att elementet sitter rakt och fäst sedan element i pelaren enl. montage anvisningarna. När det första elementet är förankrat fortsätter du att montera elementen i enlighet med monteringsritningarna. Ett mellanrum på ca 20-40 mm lämnas i de vertikala elementfogarna i enlighet med detaljritningarna. Mellanrummet fylls med mjuk ull.

På fogen/sömmen klistras en väderbeständig självhäftande tätningstejp. Vid behov kan den horisontella fogen/sömmen förseglas.

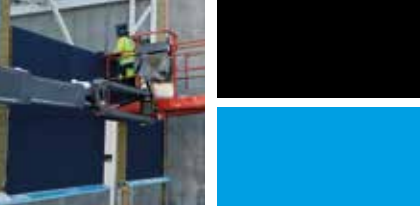

Areco Spirit Panel

MONTERING AV ELEMENT

MELLANVÄGGAR OCH VERTIKAL MONTERING

Mellanväggarna är monterade antingen horisontellt eller vertikalt. Följ alltid detaljritningarna, och i tillämpliga fall, monteringsanvisningarna för Areco Spirit Panel-elementen. Vi rekommenderar att ni använder en vakuumlift (sugkoppslyft) för lyft av långa mellanväggsselement.

INFÄSTNING / FÖRANKRING

Elementen kan infästas med fästskruvar, inslagsdon. Det vanligaste sättet att förankra ett element är att skruva rakt igenom ända in i stommen. Infästningens minnriavstånd ifrån kanten är 30 mm.

Vid infästningen måste ta hänsyn till bredden på stödytan, som vid elementets ände måste vara minst 50 mm.

Infästningarna väljs utifrån stödets material, tjocklek, förhållanden och är dimensionerade med hänsyn till byggnadens krav såsom belastningar, brandkrav mm.

För rätt åtdragningsmoment av infästningar i elementen hänvisar vi till respektive skuvleverantörens anvisningar.

LISTER OCH BESLAG

Elementens fogar och hörn täcks alltid av lister. Rekommenderad överlappning är ca 100 mm. Areco tillhandahåller standard- och speciallister för alla objekt. Mer information hittar du på www.arecoprofiles.se

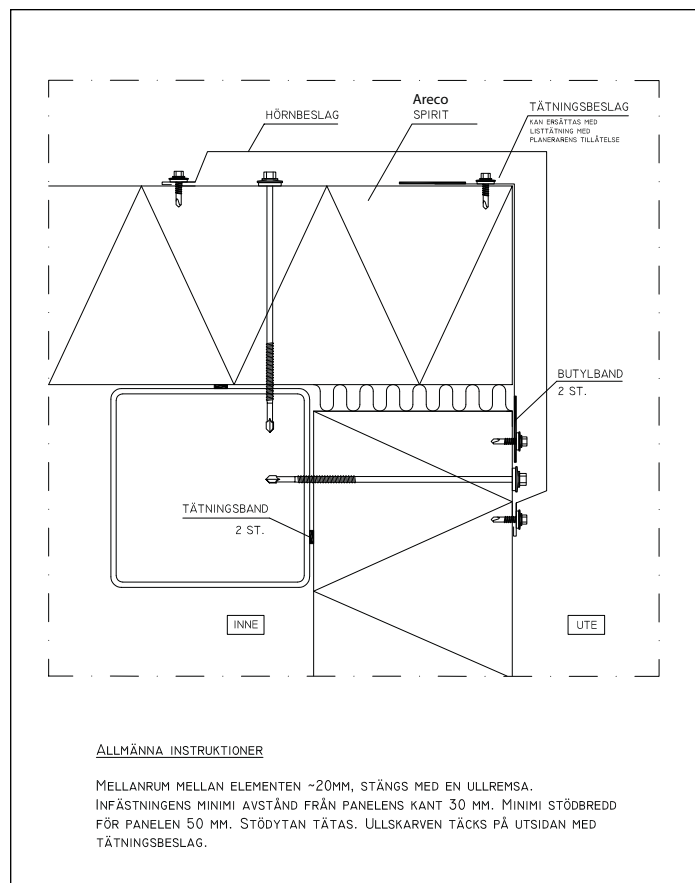

Areco Spirit Panel

SPONTLYFT

- Spontlyften används vid horisontella lyft och monteringar av Areco Spirit Panel-element.
- Varje element tjocklek har sin egen lyft. Areco godkänner inte användningen av spontlyften till annat än att lyfta Areco Spirit Panel-element.
- Om det uppstår synliga skador på lyften, måste dess användande avbrytas omedelbart och slängas.

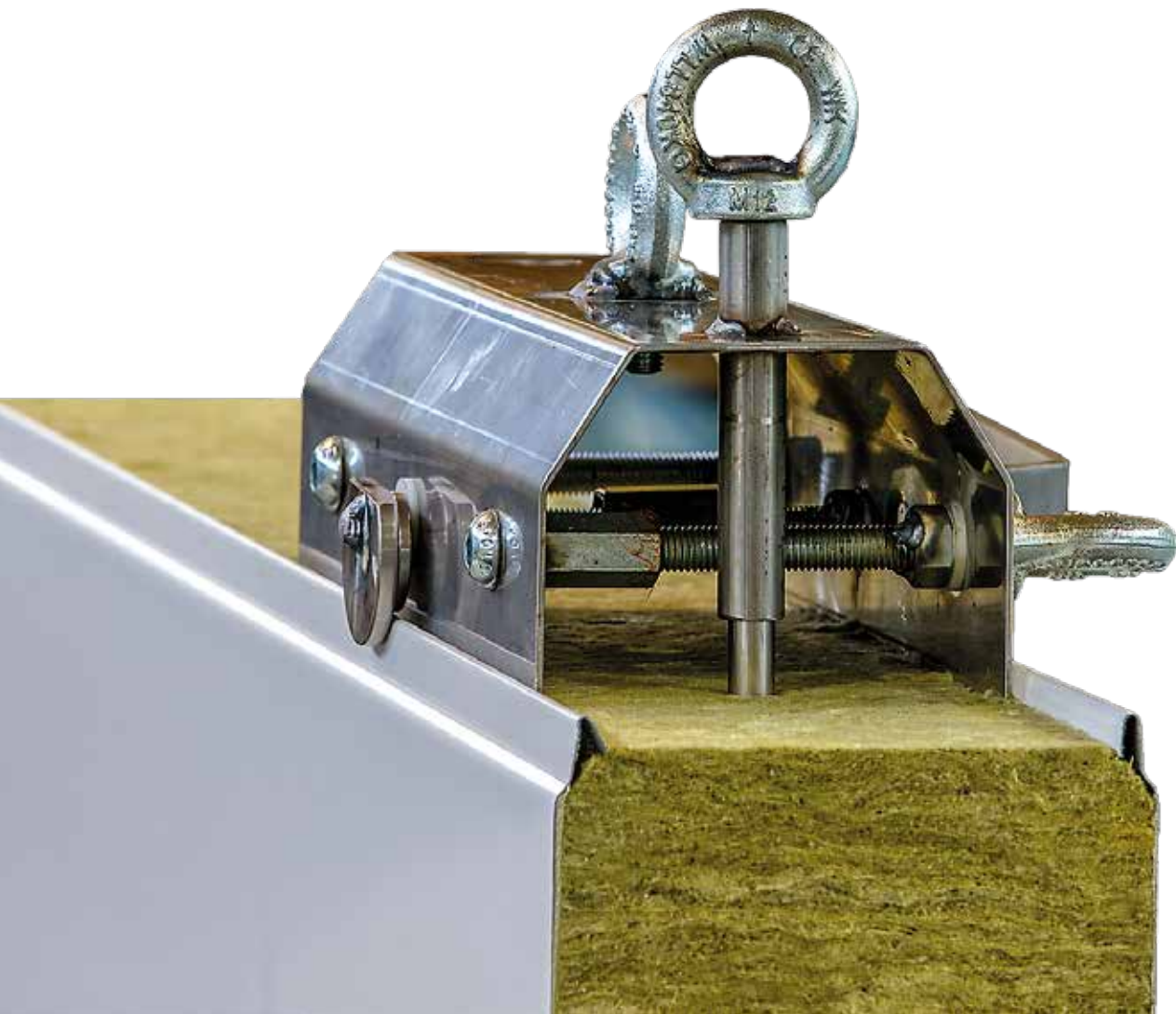



Areco Spirit Panel

FÄSTNING AV SPONTLYFTEN

1. Placera spontlyftens kant (ej låshandtagssidan) i elementets spont.
2. Vrid även lyftens andra kant in i sponten.
3. Kontrollera att lyftens båda sidor är på plats i hansponten.
4. Vrid låshandtaget 180 grader till låsläget.
5. Skjut låssprinten ner i ullen.

SPONTLYFTENS DELAR

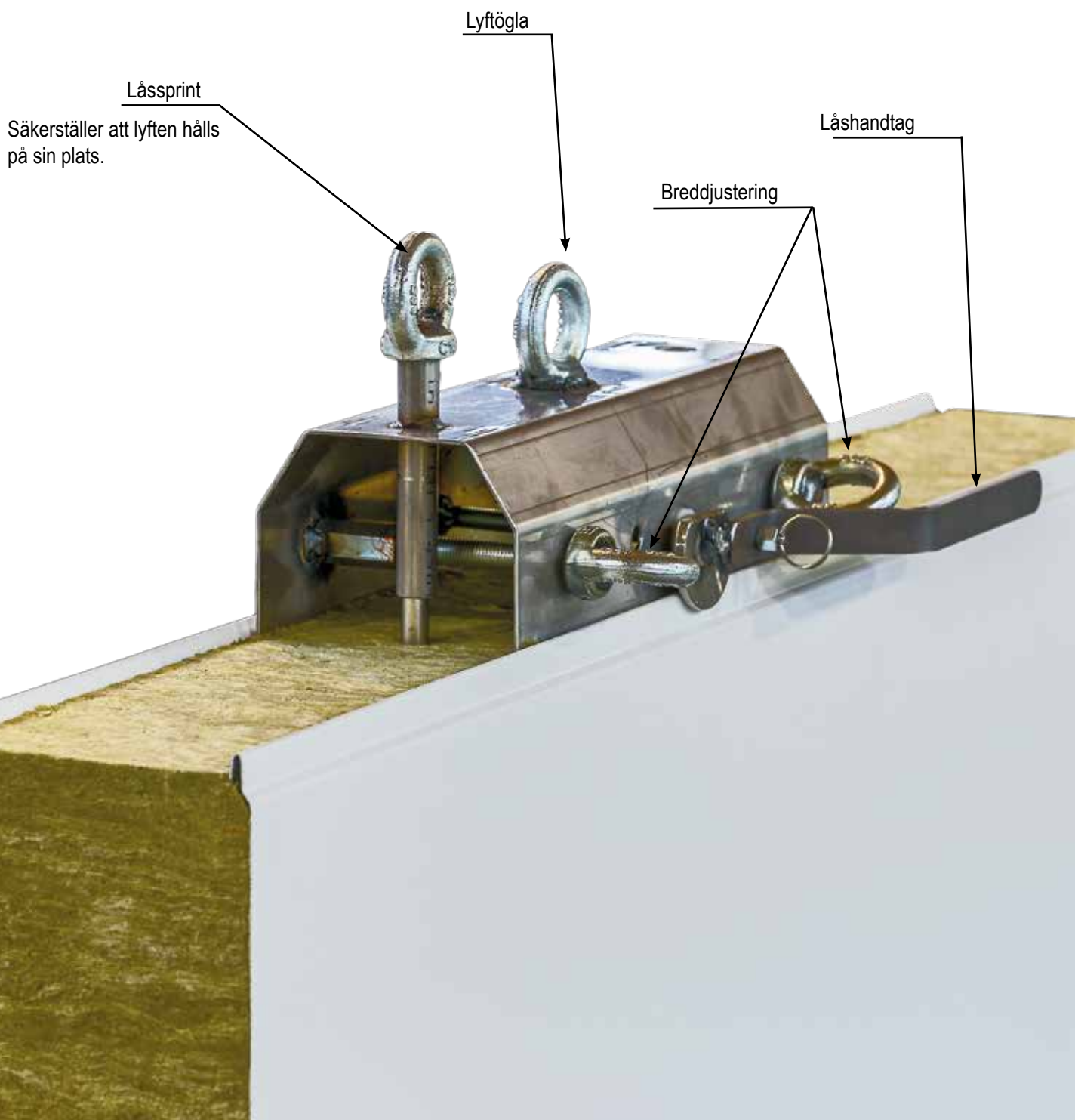

1. Placera lyftens kanter under ASP-elementets hanspontar och vrid handtaget till låsningsläget. Tryck även ner låssprinten i ullen för att hindra att lyften rör sig i sidoläge.
2. Låsning av lyften måste kontrolleras från båda sidor. Säkerställ att lyften sitter tätt i hansponten.

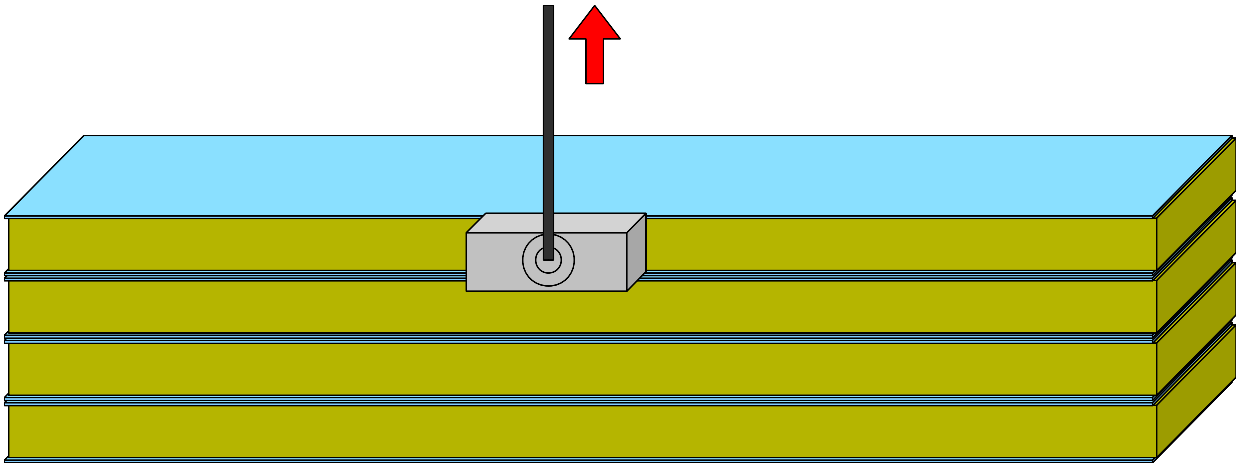

Lyft av elementet från stapeln.

När du börjar lyfta, var försiktig så att du inte skrapar ytan på nästa element i stapeln. I lyftskedet kan du skydda hansponten så att den inte skrapar detta.

Lyftet måste utföras noggrant och undvik snabba rörelser. Se också till att det inte finns några personer i närheten eller något annat som kan komma till skada ifall elementet skulle falla ner.

Se till att lyftet inte utsätts för någon annan extern belastning som kan orsaka att spontlyften lossnar.

3. Låsning av elementet säkerställs genom att man använder säkerhetslinor.

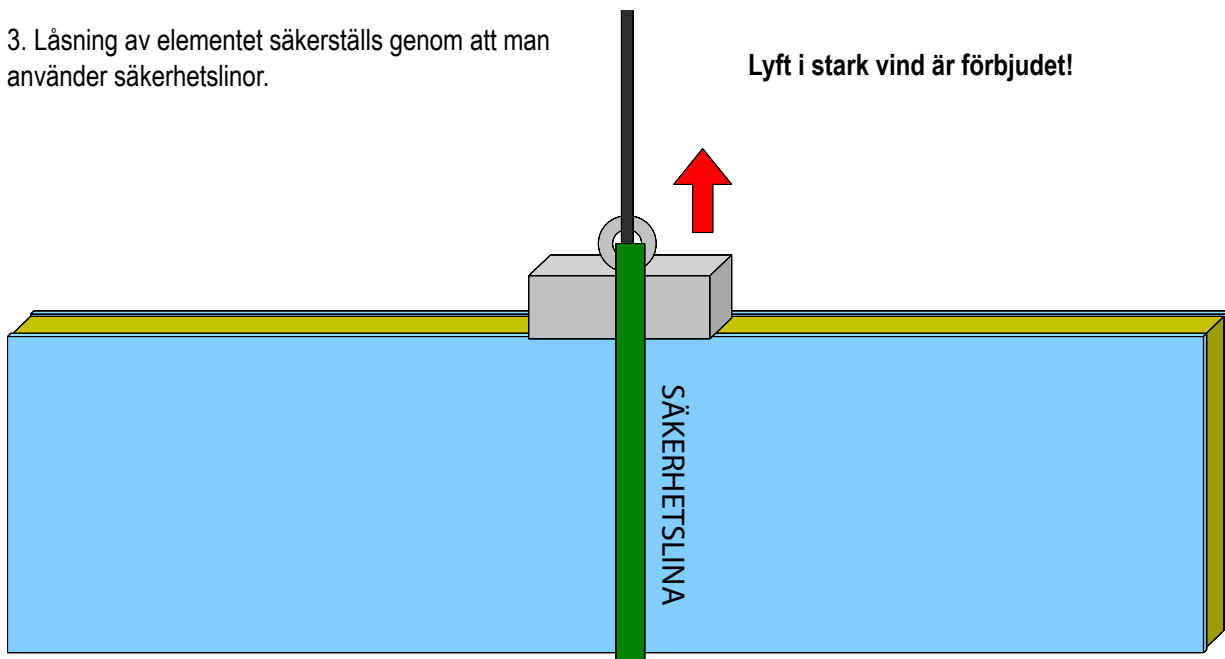

Lyft av elementet uppåt, med säkerhetslinor.



Areco Spirit Panel

LYFT AV LÅNGA ELEMENT

Lyft av långa element (> 4,0 m) med två spontlyftar.



Långa element ska lyftas med två spontlyftar och lyftbom.

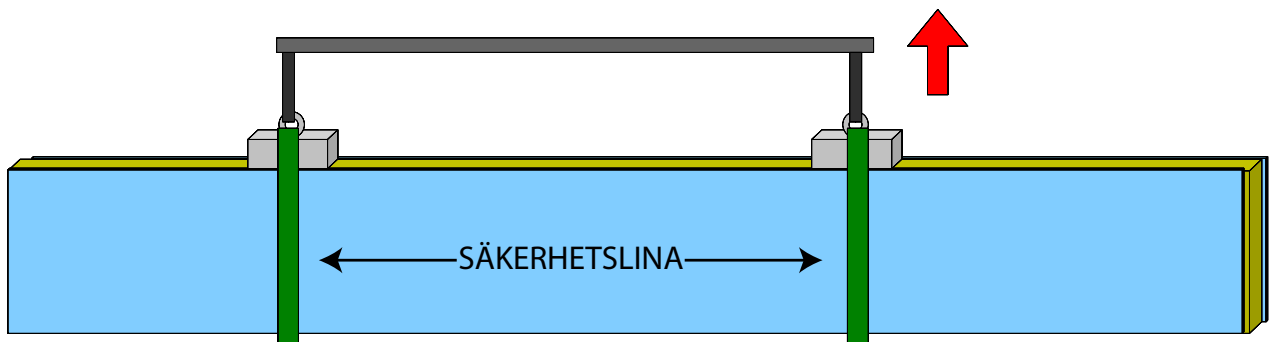

Båda lyftarna ska använda säkerhetslinor.

4. Säkerhetslinorna kan lossas och tas bort strax innan elementet sänks till dess installationsplats.
5. När elementet är på sin plats och infästad i stommen kan lyften avlägsnas.

Areco Spirit Panel

LYFT AV DELAT ELEMENT

1. Kontrollera lyften och placera den över kanterna på det delade elementet. Avlägsna eventuellt skräp eller andra rester som kan hamna emellan lyftet och elementet.

2. Kontrollera att lyften sitter så nära ullen som möjligt och skruva fast den med minst 4 st genomgående elementskruvar.

Om elementet ligger staplad så lyft det upprätt eller flytta elementet så att skruvandet inte skadar de nedre elementen.

3. Kontrollera att skruvarna har gått igenom elementet med minst 20 mm, enligt nedan bild.

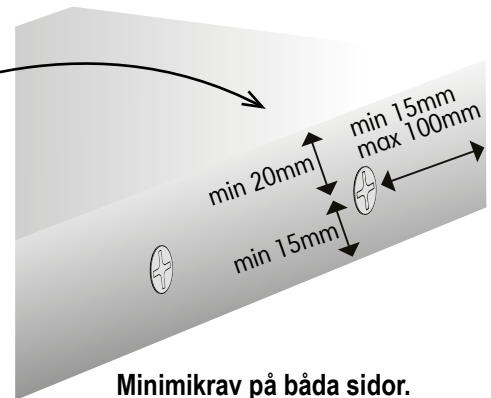

Infästning av lyft.

4. När du börjar lyfta, var försiktig så att du inte skrapar ytan på nästa element i stapeln. Lyftet måste utföras noggrant och undvik snabba rörelser.

Se också till att det inte finns några personer i närheten eller något annat som kan komma till skada ifall elementet skulle falla ner.

Se till att lyftet inte utsätts för någon annan extern belastning som kan orsaka att spontlyften lossnar.



Areco Spirit Panel

BEGRÄNSNINGAR OCH SÄKERHETSFÖRESKRIFTER

FÖLJANDE PUNKTER MÅSTE IAKTTAS I SAMBAND MED LYFT AV ELEMENT:

1. Använd bara säkerhetslinor som kan spännas / dras åt.
2. Ingen får under några som helst omständigheter vistas under lyften.
3. Förbjudet att lyfta i hård vind (> 10 m/s).
4. Följ även byggarbetsplatsens säkerhetsanvisningar.

ATT IAKTTA VID LYFT AV DELADE ELEMENT:

1. Lyften får endast användas med ASP-element!
2. Element lyften är avsedda för att platsspecifikt göra ~15 lyft / spontlyft. Man kan borra max 3 gånger i samma hål. Flera nya hål kan borraras i element-lyften. De nya hålen får emellertid inte vara 10 mm närmare de gamla hålen och kantavståndet måste vara minst 15 mm från lyftens ytterkant. Dessutom får inte dom yttre hålen vara längre ifrån lyftens kant än 100 mm.
3. Använd minst fyra skruvar för att borra genom elementet med.
4. Minimidiametern för skruvarna / infästena är 5,5 mm.
5. Max lyftvinkel för två lyftar är 60 grader.



SPONTLYFTENS BEGRÄNSNINGAR:

2 lyft, max lyftvinkel för två lyftar är 60 grader. Max 550 kg.
1 lyft, max 400 kg.

DELADE ELEMENTETS LYFT-BEGRÄNSNING:

2 lyft, max lyftvinkel för två lyftar är 60 grader. Max 500 kg.
1 lyft, max 350 kg.



Läs alltid bruksanvisningen innan du använder lyften.

Använd alltid säkerhetslinor vid lyft.

Ingen får under några som helst omständigheter vistas under lyften.

Följ även byggarbetsplatsens säkerhetsanvisningar.



areco

Bringing steel to life

- since 1944 -

CE Underlag för CE-märkningen såsom uppmätning, arbetssätt och rutiner samt dokumentation har utförts av den Teknologiska Forskningscentralen VTT i Finland.

Vänligen kontakta din lokala säljrepresentant för mer info.

© 2024 Areco. All rights reserved. ARE 11/2024 För mer information besök www.arecoprofiles.se

areco